

男子 学校対抗

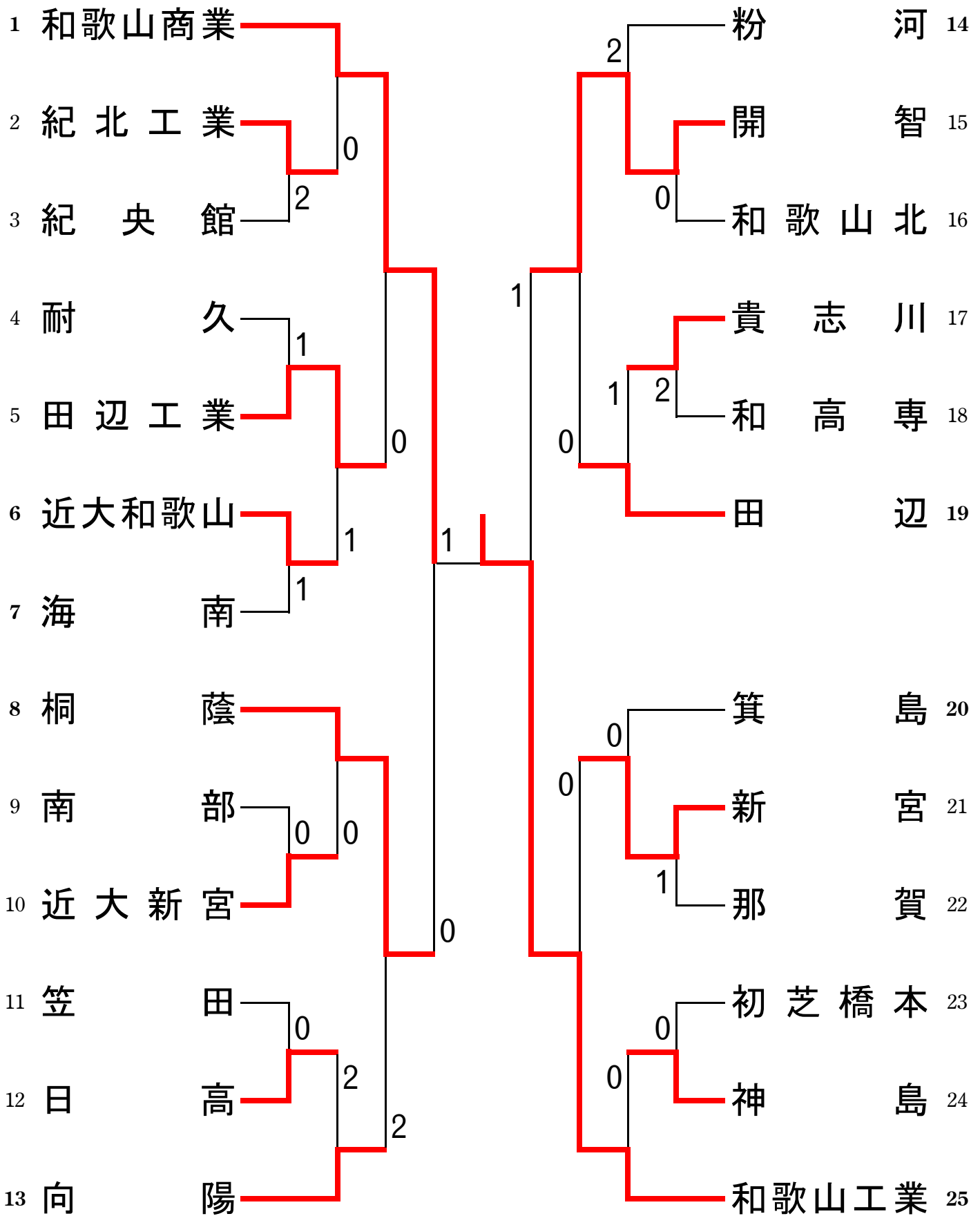

女子学校对抗

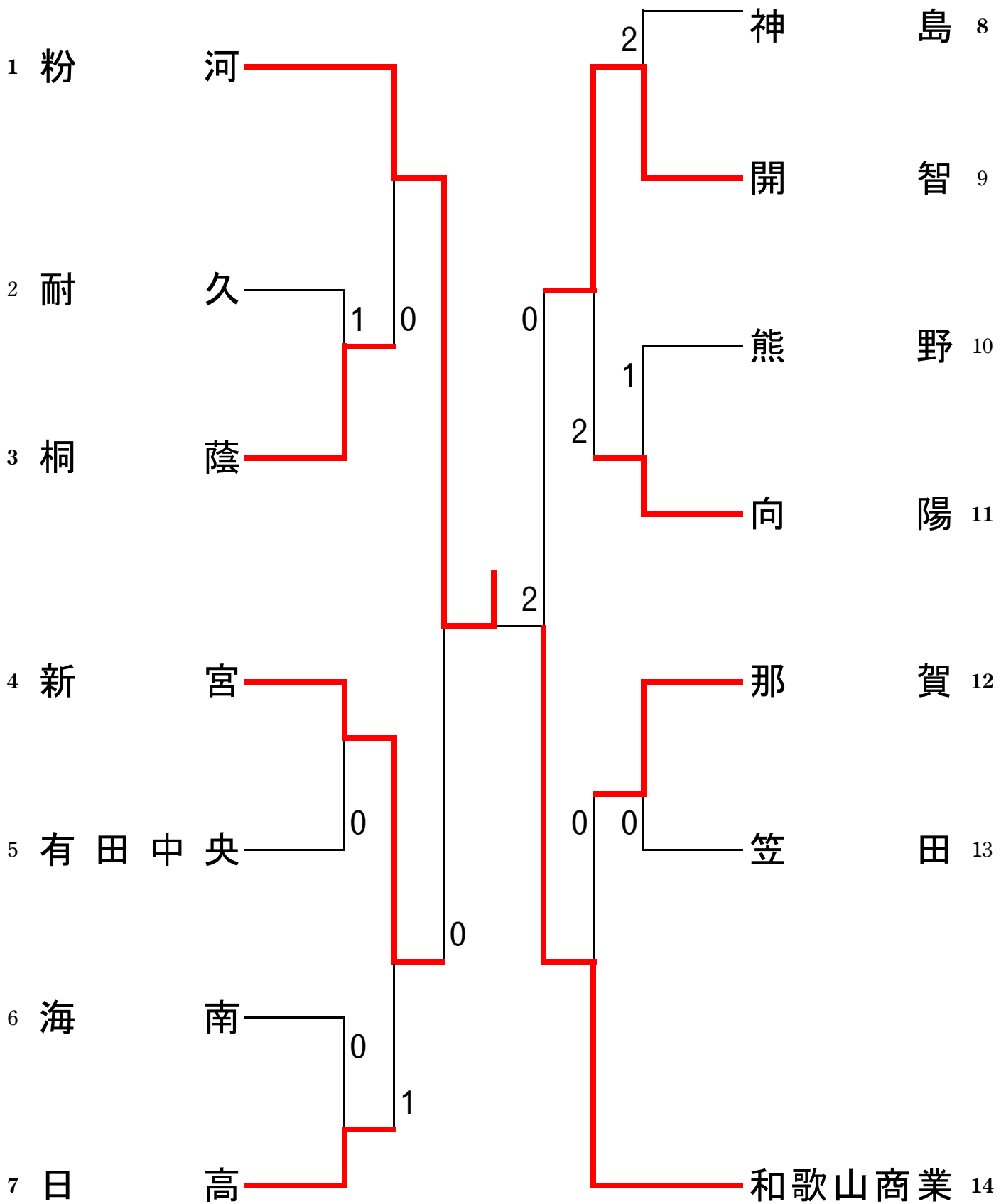

3位決定戦 新宮 3-1 開智

2020年度 和歌山県高等学校新人卓球大会(於白浜) 結果
男子シングルス その1

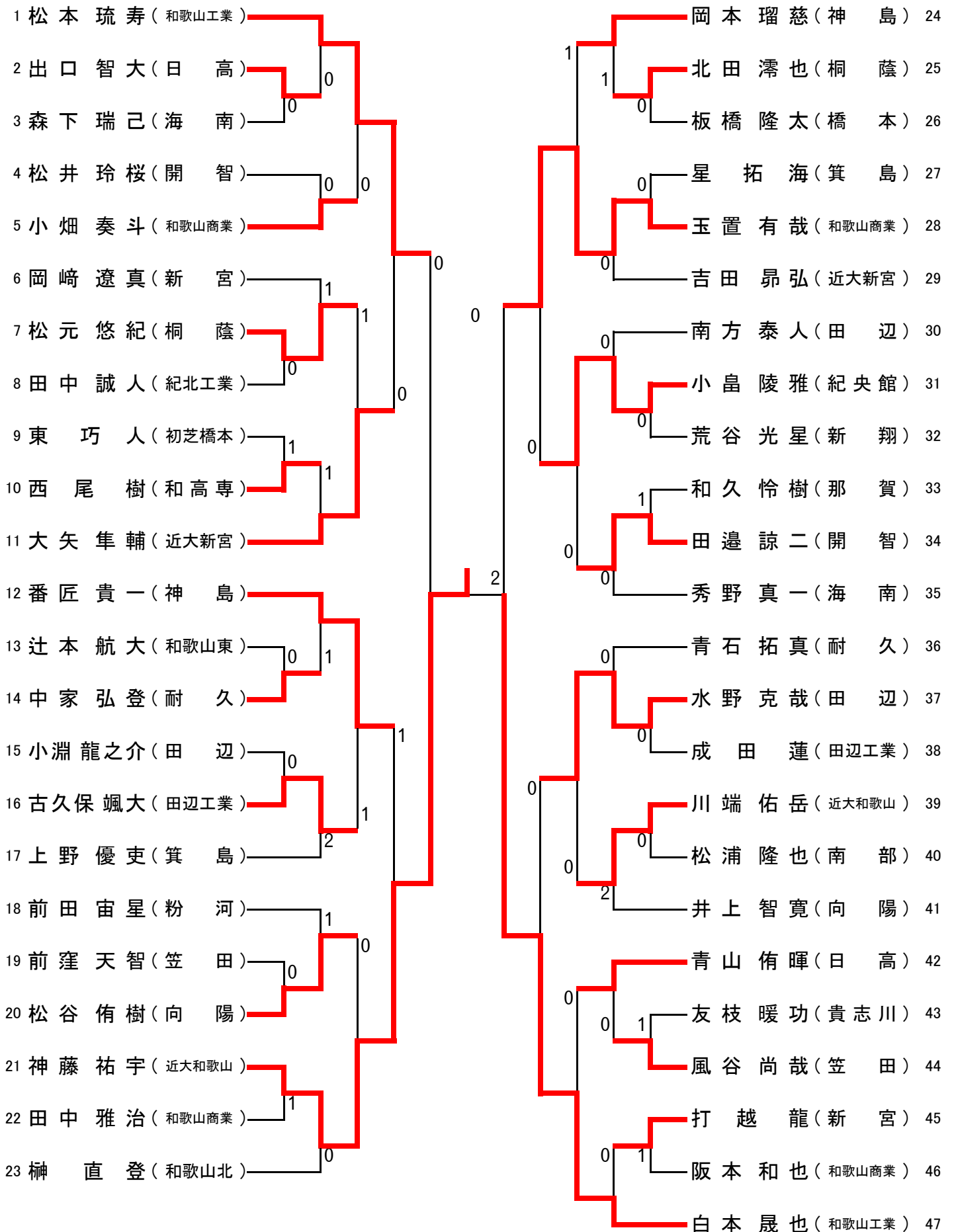

:決勝 鈴木 太陽(和歌山工業) 1-3 峯園 希翔(和歌山工業)

男子シングルス その2

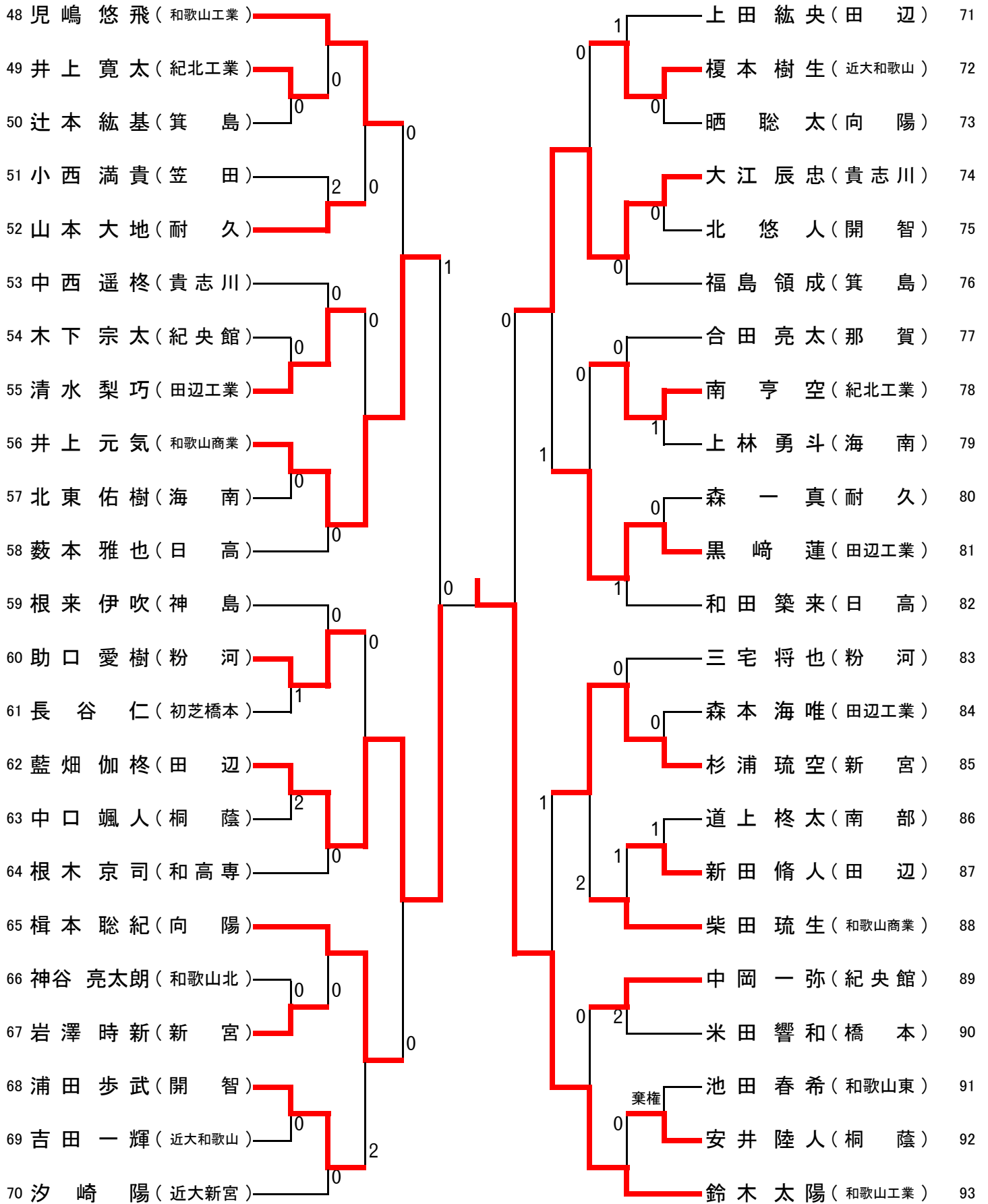

準決勝 神藤 祐宇(近大和歌山) 1-3 鈴木 太陽(和歌山工業)

男子シングルス その3

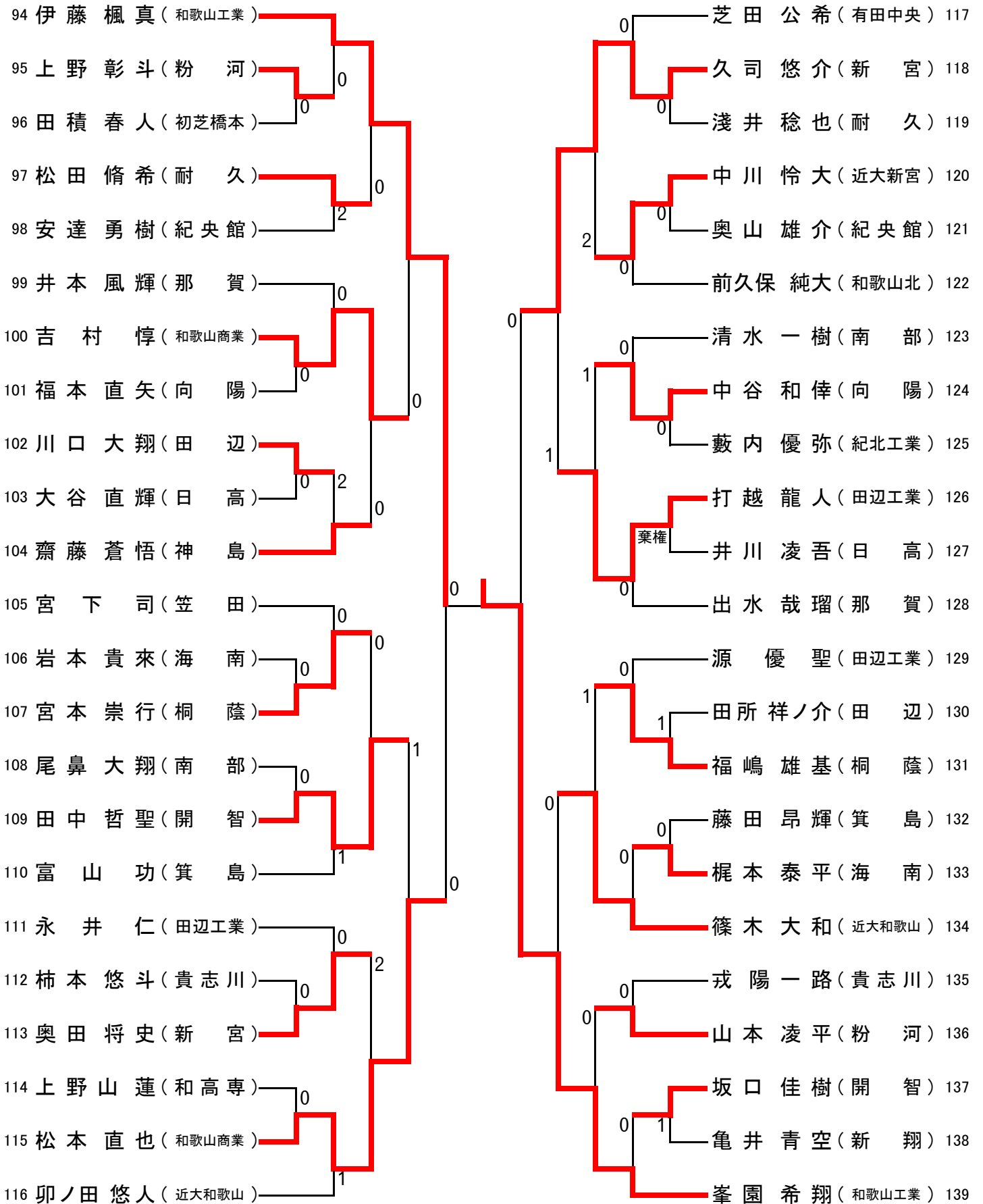

3位決定戦 神藤 祐宇(近大和歌山) 2-3 石橋 悠(和歌山商業)

男子シングルス その4

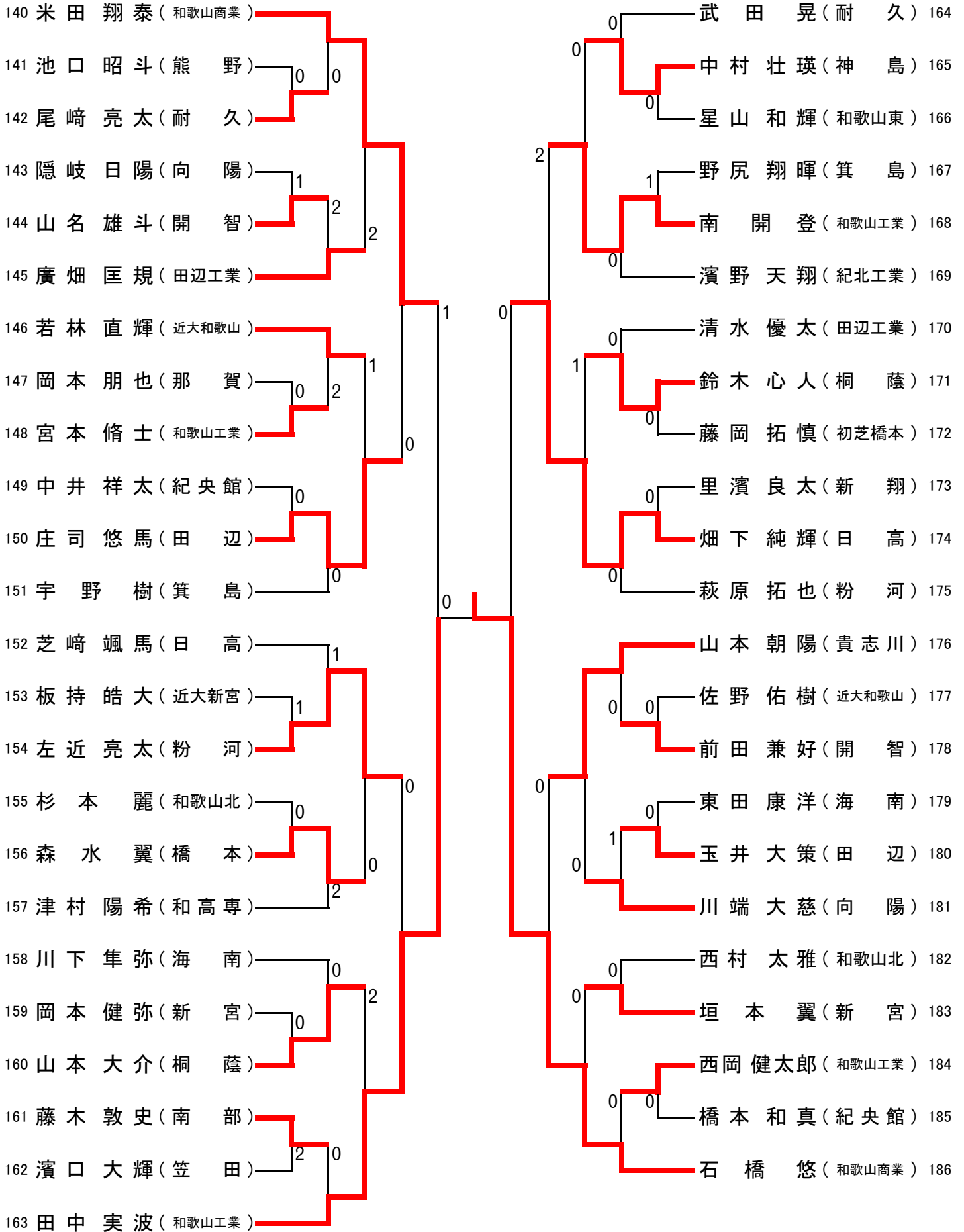

準決勝 峯園 希翔(和歌山工業) 3-1 石橋 悠(和歌山商業)

2020年度 和歌山県高等学校新人卓球大会(於白浜) 結果

女子シングルス その1

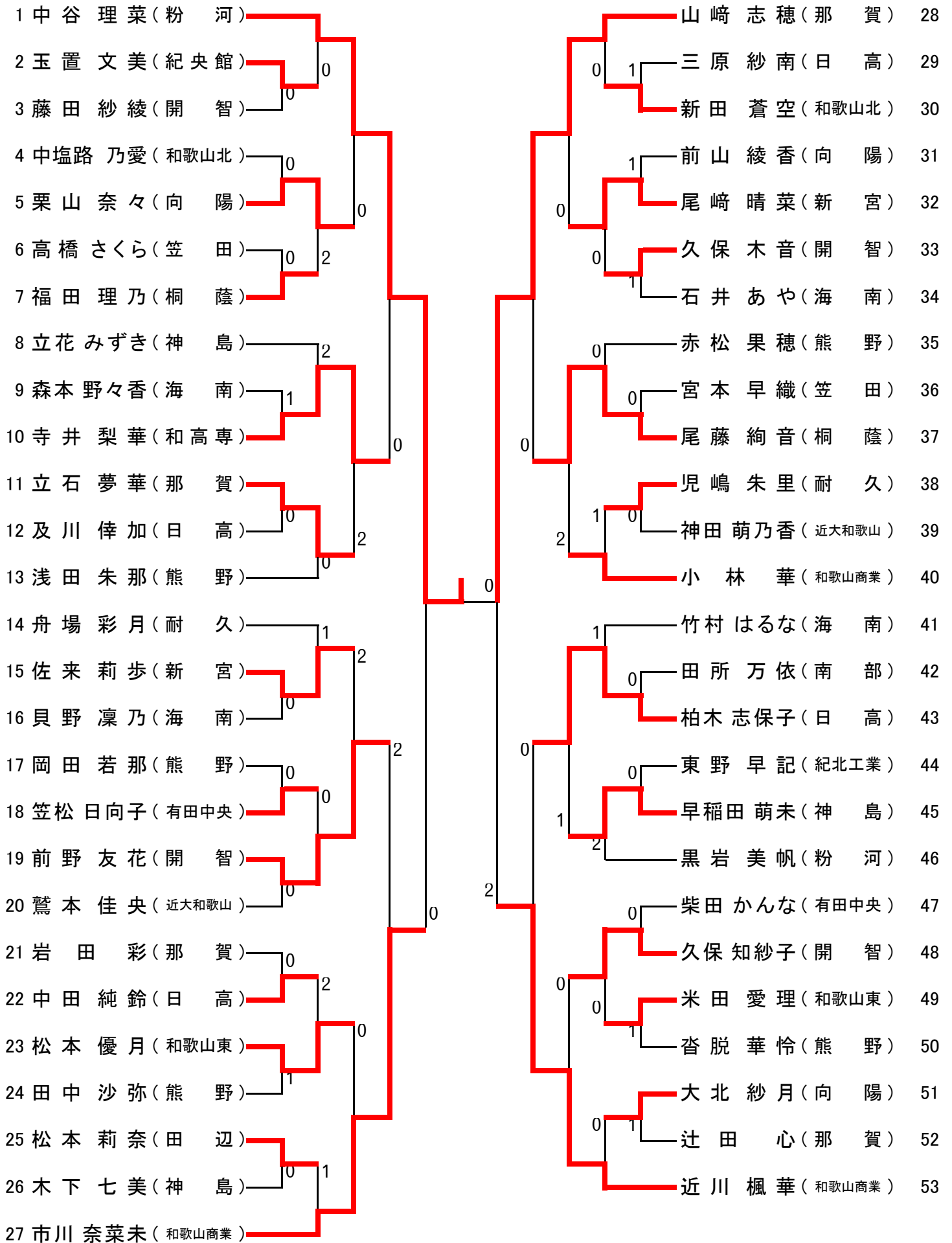

決勝 中谷 理菜(粉河) 3-1 森 優菜(粉河)

女子シングルス その2

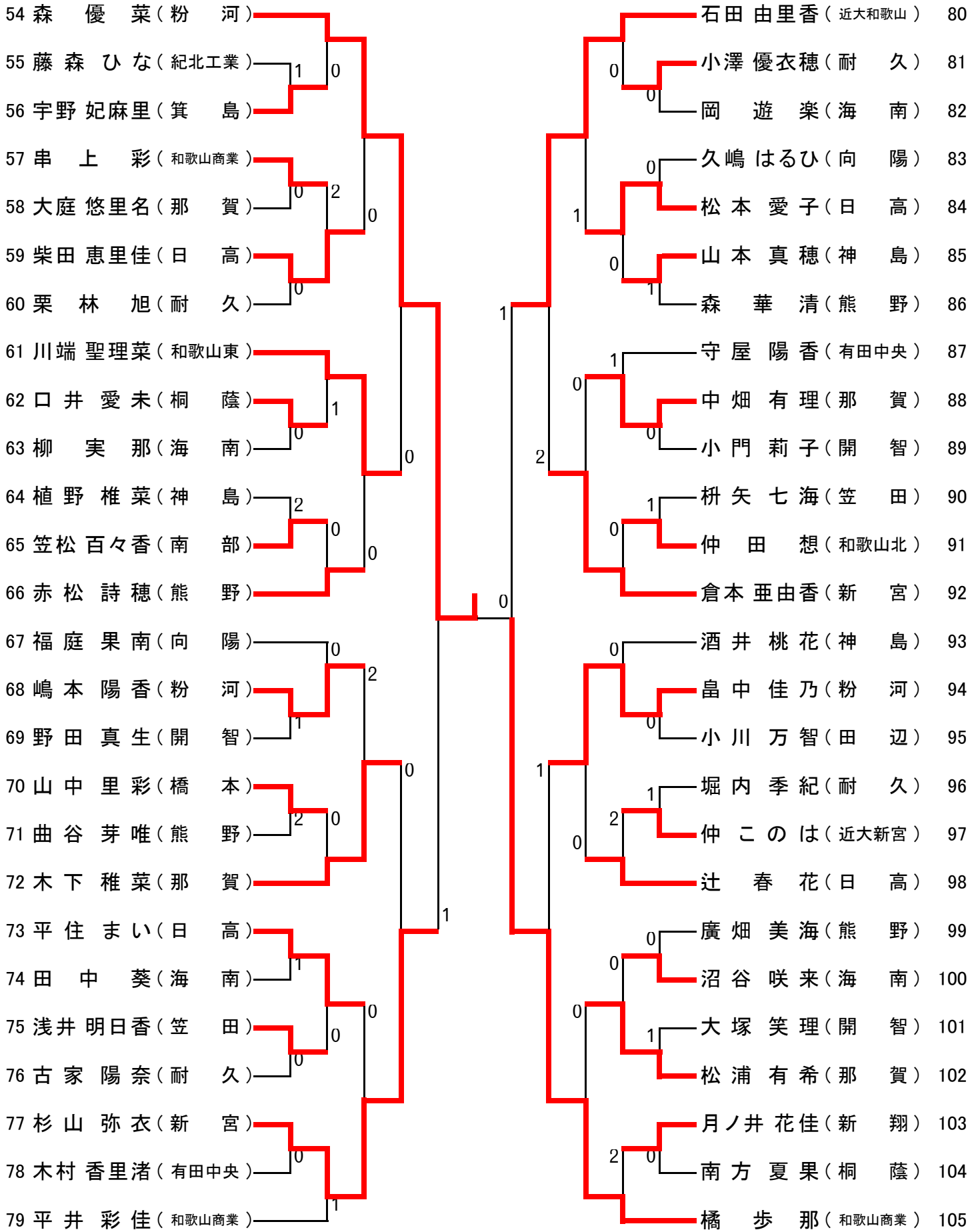

3位決定戦 山崎 志穂(那賀) 0-3 橘 步那(和歌山商業)

2020年度 和歌山県高等学校新人卓球大会(於白浜) 結果
1年生男子シングルス その1

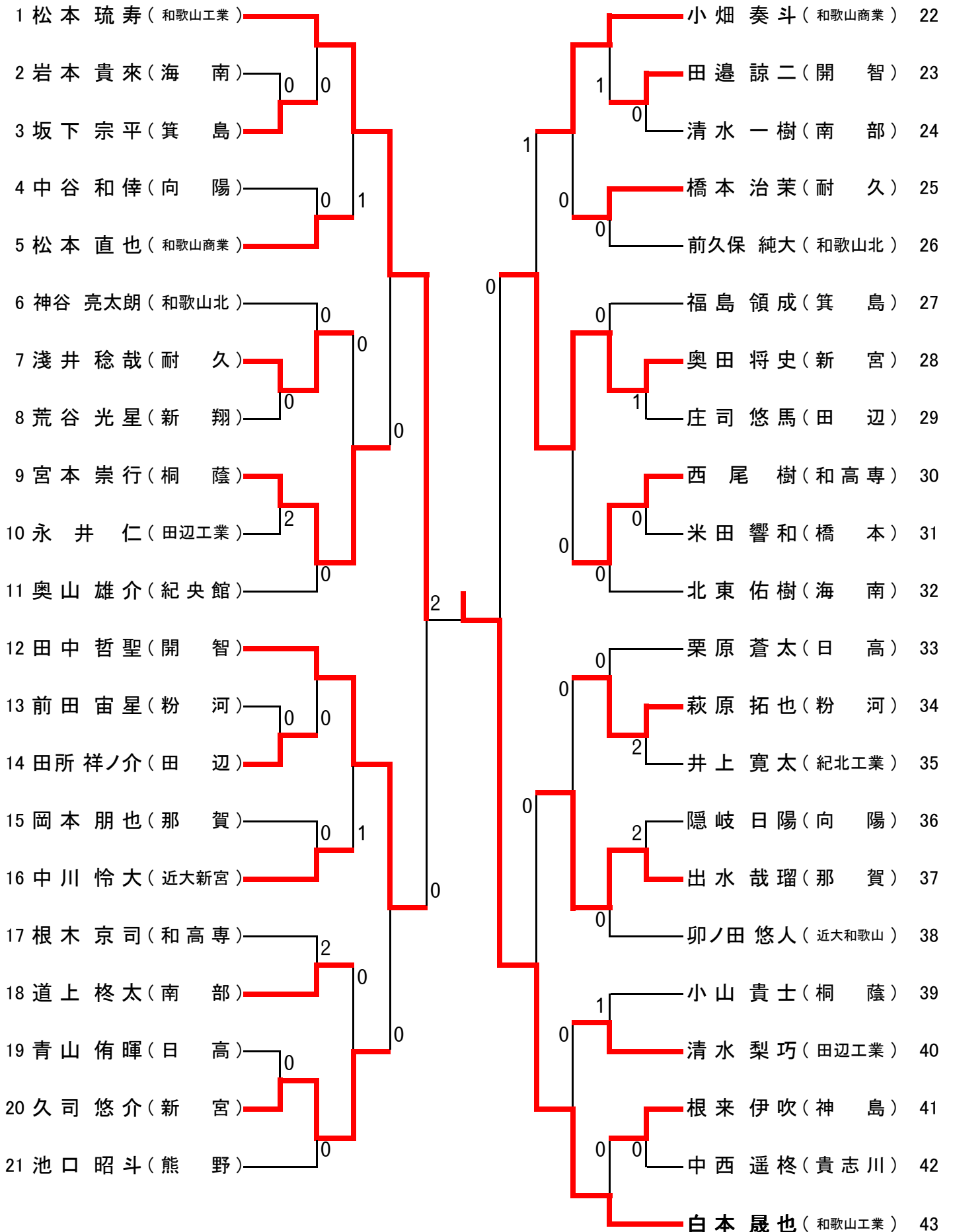

決勝戦 白本 晟也(和歌山工業) 0-3 峯園 希翔(和歌山工業)

1年生男子シングルス その2

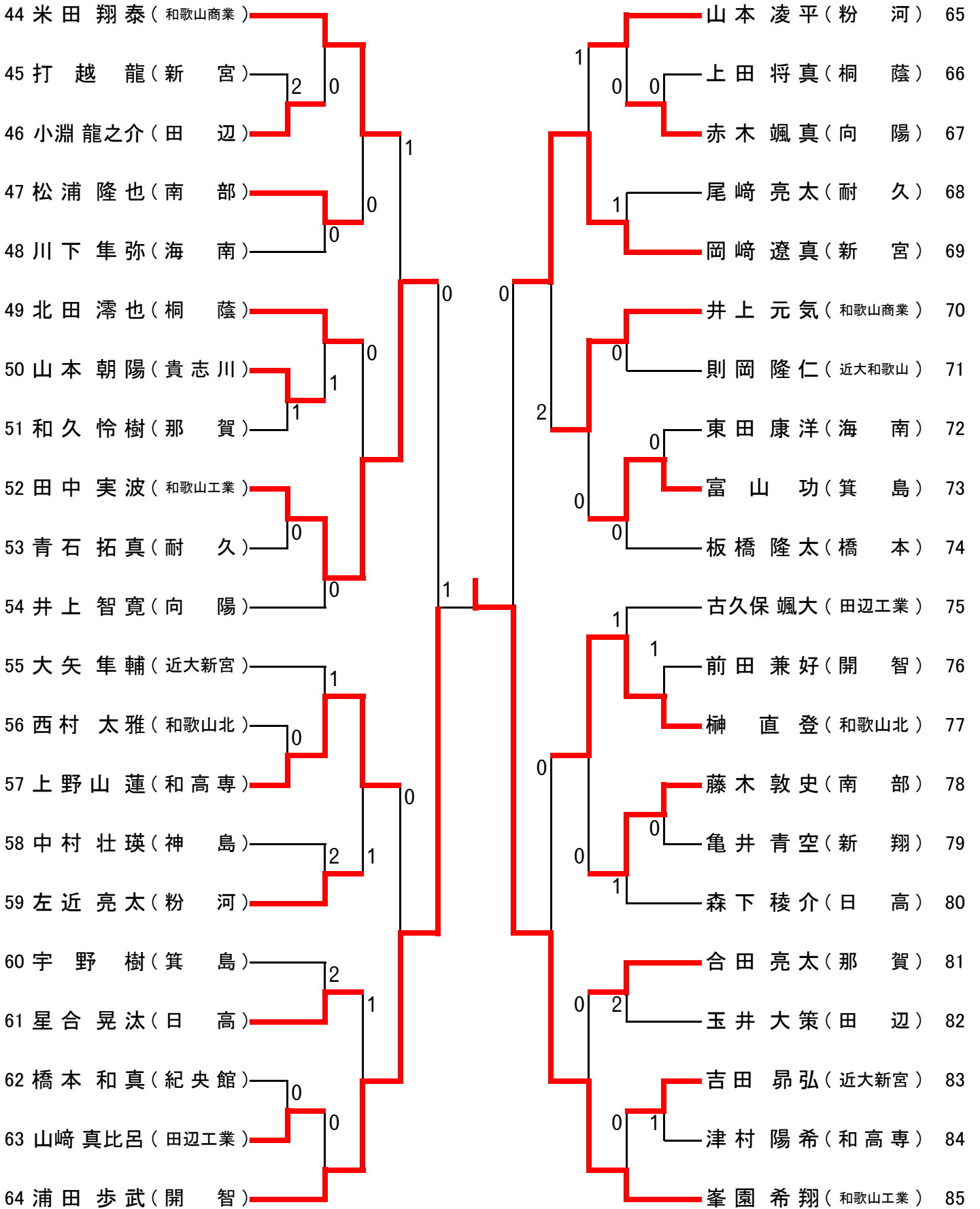

2020年度 和歌山県高等学校新人卓球大会(於白浜) 結果
1年生女子シングルス

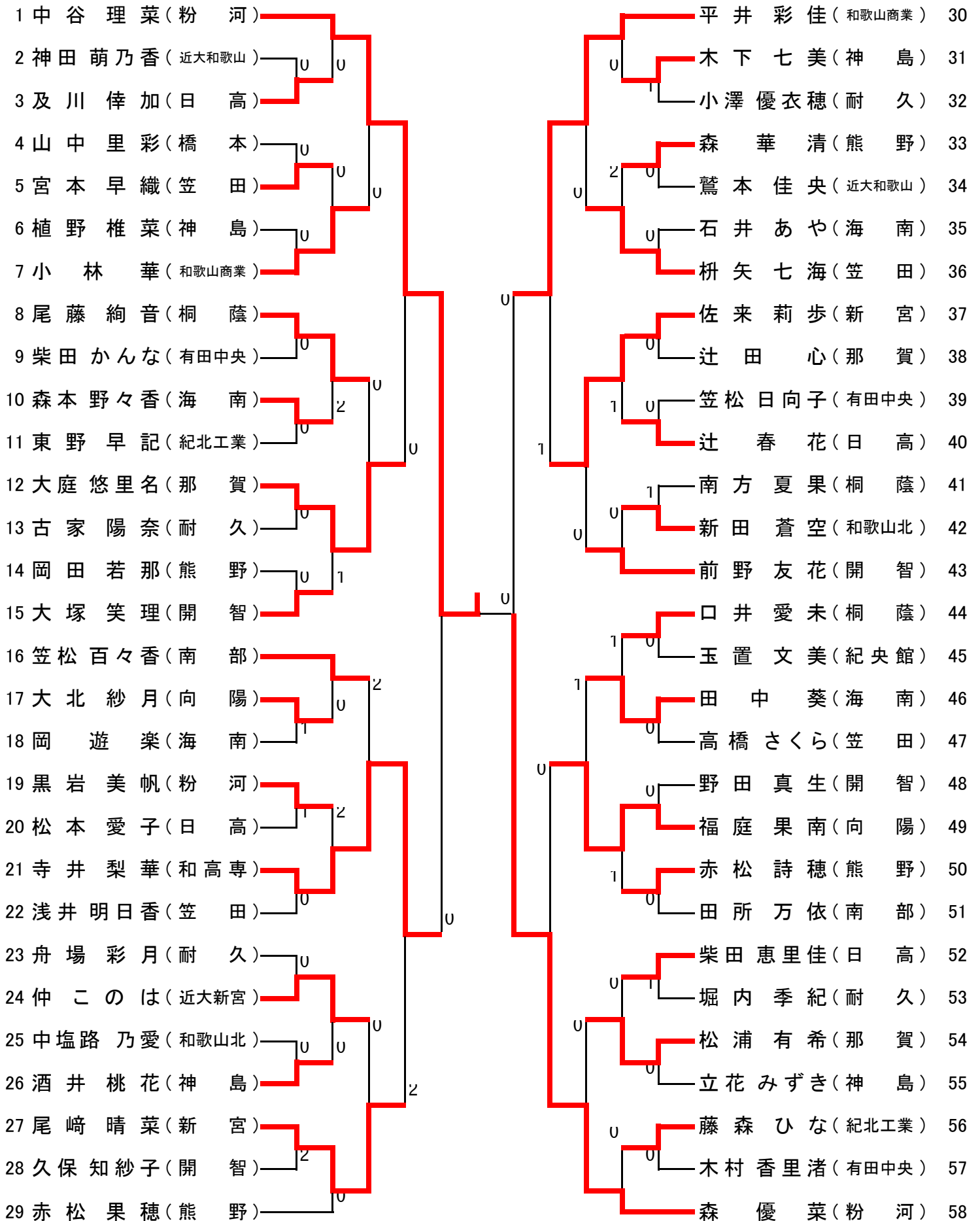

男子大会結果

学校対抗 ベスト16		
順位	学校名	
1	和歌山工業	
2	和歌山商業	
3	開智	
4	桐蔭	
5	新宮	
6	田辺工業	
7	田辺	
8	向陽	
9	神島	優先
10	紀北工業	優先
11	粉河	
12	近大新宮	
13	箕島	
14	近大和歌山	
15	貴志川	
16	日高	

シングルス ベスト32			
順位	学校名	選手	年
1	和歌山工業	峯園 希翔	1
2	和歌山工業	鈴木 太陽	2
3	和歌山商業	石橋 悠	2
4	近大和歌山	神藤 祐宇	2
5	和歌山工業	伊藤 楓真	2
6	田辺	藍畑 伽柊	2
7	和歌山工業	田中 実波	1
8	和歌山工業	白本 晟也	1
9	新宮	久司 悠介	1
10	貴志川	大江 辰忠	2
11	日高	畑下 純輝	2
12	和歌山工業	松本 琉寿	1
13	和歌山商業	松本 直也	1
14	和歌山商業	井上 元気	1
15	和歌山商業	米田 翔泰	1
16	和歌山商業	玉置 有哉	1
17	近大和歌山	篠木 大和	2
18	新宮	杉浦 琉空	2
19	貴志川	山本 朝陽	1
20	神島	番匠 貴一	2
21	和歌山商業	吉村 惇	2
22	向陽	楫本 聡紀	2
23	粉河	左近 亮太	1
24	田辺	水野 克哉	2
25	田辺工業	打越 龍人	2
26	田辺工業	黒崎 蓮	2
27	和歌山工業	南 開登	2
28	近大新宮	大矢 隼輔	1
29	開智	田中 哲聖	1
30	和歌山工業	児嶋 悠飛	2
31	田辺	庄司 悠馬	1
32	紀央館	小島 陵雅	2

女子大会結果

学校対抗 ベスト16		
順位	学校名	
1	粉河	
2	和歌山商業	
3	新宮	
4	開智	
5	桐蔭	
6	那賀	
7	日高	
8	向陽	
9	—	
10	—	
11	有田中央	
12	神島	
13	耐久	
14	笠田	
15	海南	
16	熊野	

シングルス ベスト32			
順位	学校名	選手	年
1	粉河	中谷 理菜	1
2	粉河	森 優菜	1
3	和歌山商業	橘 歩那	2
4	那賀	山崎 志穂	2
5	和歌山商業	市川 奈菜未	2
6	新宮	杉山 弥衣	2
7	近大和歌山	石田 由里香	2
8	和歌山商業	近川 楓華	2
9	和高専	寺井 梨華	1
10	和歌山東	川端 聖理菜	2
11	粉河	畠中 佳乃	2
12	桐蔭	尾藤 絢音	1
13	開智	前野 友花	1
14	那賀	木下 稚菜	2
15	新宮	倉本 亜由香	2
16	日高	柏木 志保子	2
17	向陽	栗山 奈々	2
18	日高	柴田 恵里佳	1
19	那賀	松浦 有希	1
20	新宮	尾崎 晴菜	1
21	和歌山東	松本 優月	2
22	日高	平住 まい	1
23	日高	松本 愛子	1
24	開智	久保 知紗子	1
25	那賀	立石 夢華	2
26	熊野	赤松 詩穂	1
27	日高	辻 春花	1
28	和歌山商業	小林 華	1
29	新宮	佐来 莉歩	1
30	粉河	嶋本 陽香	2
31	那賀	中畑 有理	2
32	神島	早稻田 萌未	2